

产品描述

KSMA...D 为一组常开型交流固体继电器,体积小。控制电压为 5VDC,12VDC,24VDC。额定输出电流分 1A,2A,额定输出电压为 240VAC。适用于插座安装的 PLC 控制场合。

- ◆ TRIAC输出
- ◆ 光电隔离
- ◆ PCB板或导轨安装
- ◆ 负载电流: 1A、2A
- ◆ 负载电压: 240VAC
- ◆ 介质耐压: 2500Vrms
- ◆ 符合RoHS指令

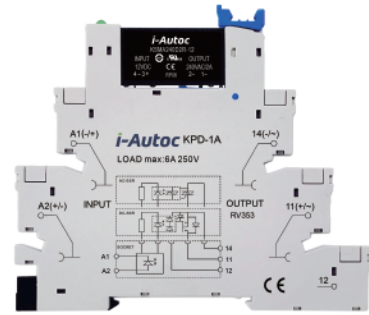

产品选型

KSM	A	240	D	1	R	-5	D
KSM系列	负载类型 A: 交流负载	负载电压 240: 240VAC	控制方式 D: 直流控制	负载电流 1: 1Amp 2: 2Amp	触发形式 无: 过零导通 R: 随机导通	控制电压 5: 5VDC 12: 12VDC 24: 24VDC	配件 无: 不含插座 D: 含插座

可选型号

控制方式	1A		2A	
5VDC	KSMA240D1-5	KSMA240D1R-5	KSMA240D2-5	KSMA240D2R-5
	KSMA240D1-5D	KSMA240D1R-5D	KSMA240D2-5D	KSMA240D2R-5D
	KSMA240D1-12	KSMA240D1R-12	KSMA240D2-12	KSMA240D2R-12
12VDC	KSMA240D1-12D	KSMA240D1R-12D	KSMA240D2-12D	KSMA240D2R-12D
	KSMA240D1-24	KSMA240D1R-24	KSMA240D2-24	KSMA240D2R-24
24VDC	KSMA240D1-24D	KSMA240D1R-24D	KSMA240D2-24D	KSMA240D2R-24D

技术参数

输入参数 (Ta=25°C)		
控制电压范围	5	4~6VDC
	12	9.6~14.4VDC
	24	19.2~28.8VDC
确保导通电压 ⁽¹⁾	5	4VDC
	12	9.6VDC
	24	19.2VDC
确保关断电压		1VDC
最大输入电流		25mA

注: (1)除KSMA...-D系列产品外, 若产品配置插座, 则带插座产品的确保导通电压需要增加1.4V, 如KSMA240D2-12D产品的确保导通电压为 9.6+1.4=11V。

输出参数 (Ta=25°C)		
负载电压范围		24-280VAC
最大瞬态电压		600Vpk
负载电流范围	1A	0.1-1A
	2A	0.1-2A
最大导通时间	随机型	1ms
	过零型	1/2cycle+1ms
最大关断时间		1/2cycle+1ms
最大浪涌电流 (@10ms)	1A	30A
	2A	40A
最大断态漏电流 (@额定电压)		1.5mA
最大导通压降 (@额定电流)		1.5Vrms
断态电压指数上升率dv/dt		200V/ μ s

其它参数 (Ta=25°C)		
介质耐压 (50/60Hz)	输入/输出	2500Vrms
绝缘电阻 (@500VDC)		1000M Ω
工作温度范围		-30°C~+80°C
储存温度范围		-30°C~+100°C
重量 (典型值)	不带插座	4g
	带插座	30g

应用场合

适用于高密度PCB安装或者插座安装的PLC控制场合。

外形尺寸

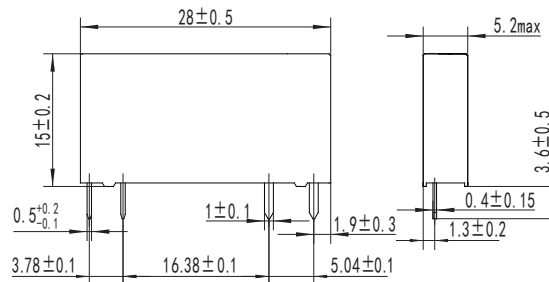

KSMA SSR

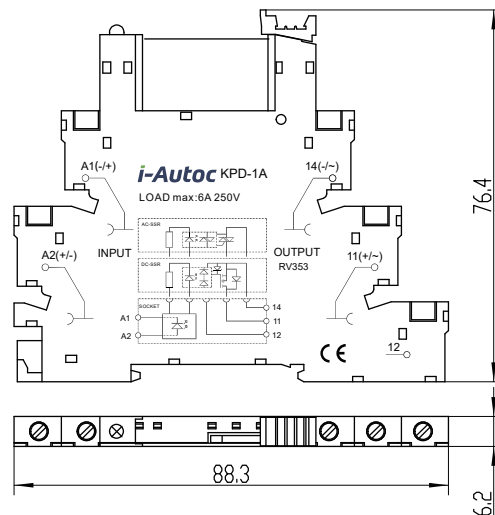

KSMA+KPD-1A

接线图

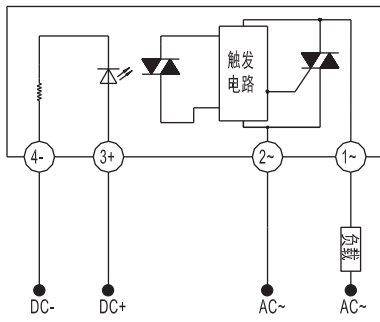

KSMA SSR

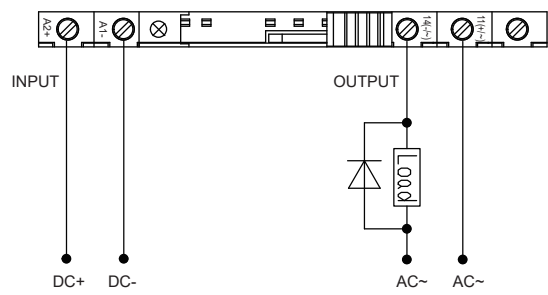

KSMA...-5D

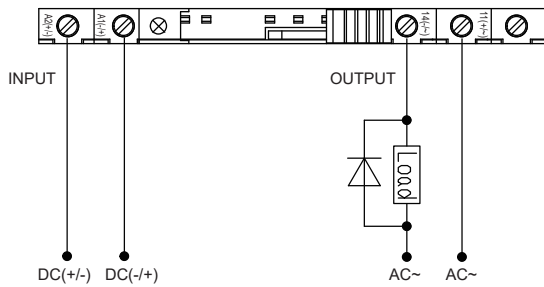

KSMA...-12/24D

温度曲线

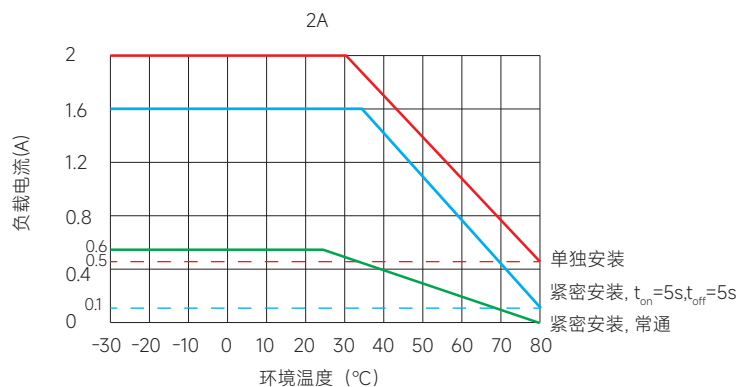
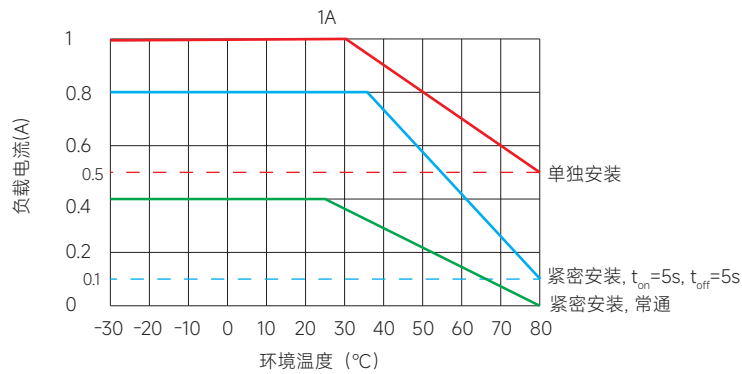

安装说明

1. 安装继电器

将继电器插座防脱卡扣呈现于打开状态 (见图1), 将继电器对准插座主体型腔 (见图2) 下压继电器直至完全装入插座 (见图3)。

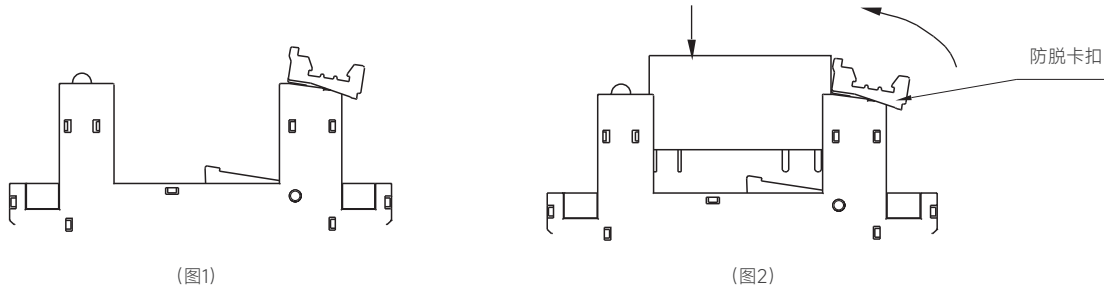

(图1)

(图2)

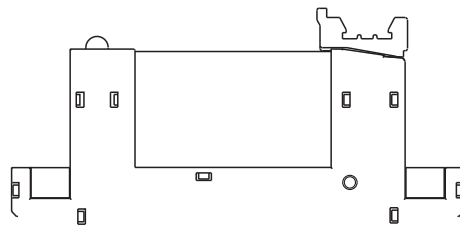

(图3)

2. 拆卸继电器

将插座的防脱卡扣顺时针扳动即可拆卸继电器 (见图4-6)。

注:拆卸继电器时,为防止继电器被弹出而导致跌落,请务必先用手捏住继电器再扳动防脱卡扣拆卸继电器。

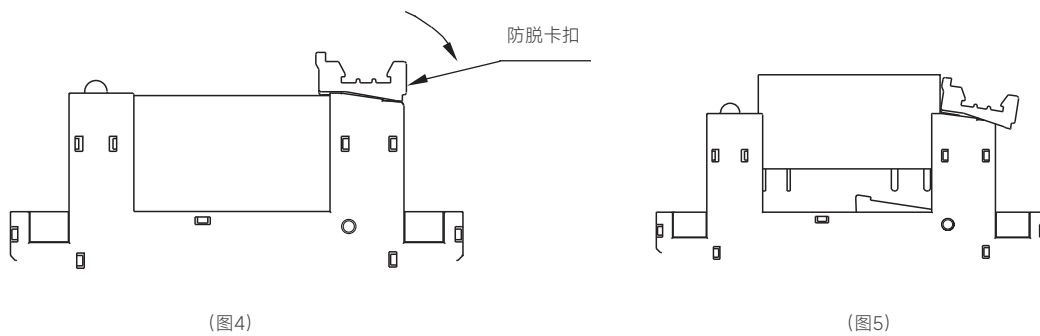

(图4)

(图5)

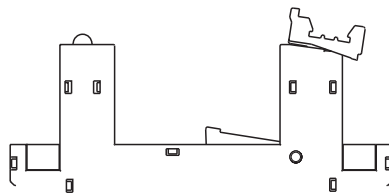

(图6)

3. 安装插座

将插座的A处插入导轨,按箭头方向压入安装(见图7)。

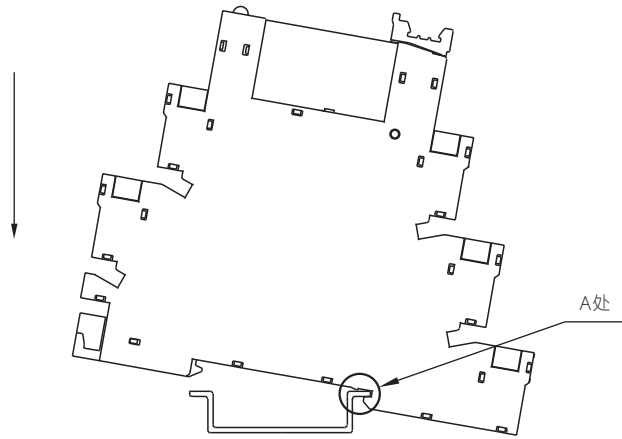

(图7)

4. 拆卸插座

将小型一字或十字螺丝刀插入插座B处,将活动卡扣往外拨动(往箭头方向转动),最终将插座翘起后取出插座(见图8)。

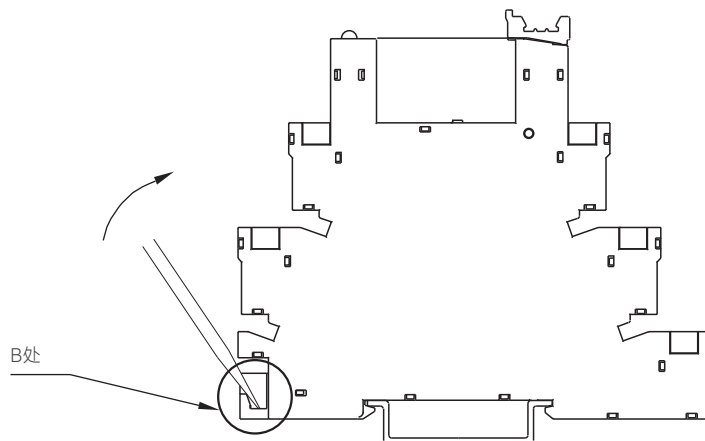

(图8)

注意事项

1. 260°C焊接温度下，整个过程不能超过10秒，350°C时，焊接过程不能超过5秒，否则可能导致产品损坏。
2. 接线要保证正确，否则会损坏产品。
3. 底座接线时推荐的安装扭矩为0.5N·m。
4. 产品工作的环境温度较高时，请参照温度曲线降额使用。

! 安全警告

1. 使用过程中产品会发热，请在冷却后再触摸。
2. 安装或使用本产品前，请确保断开所有电源。
3. 请检查所有连接是否妥当后再打开电源。

认证标准

认证类型	测试标准
UL	UL508
	C22.2 No. 14-13
CE	EN 60947-1:2007/A2:2014
	EN 60947-5-1:2017
TUV	EN 60947-1:2007/A2:2014
	EN 60947-5-1:2017