

产品描述

KSJB 属于常开型双路直流输出固体继电器，  
面板安装，控制电压 4~15VDC 或 15~32VDC，  
负载电压 30~120VDC，负载电流 10~50A，输  
入和输出之间光电隔离，介质耐压为  
2500Vrms。

- ◆ MOSFET 输出
- ◆ 低阻抗
- ◆ 控制电压：4~15VDC 或 15~32VDC
- ◆ 光电隔离，介质耐压：2500Vrms
- ◆ 内置过压保护器件
- ◆ 面板安装
- ◆ LED 指示
- ◆ 符合 RoHS



产品选型

<b>KSJB</b>	<b>30</b>	<b>LD</b>	<b>10</b>	<b>(XXX)</b>
KSJB系列	负载电压 30: 0~24VDC 60: 0~48VDC 100: 0~75VDC 200: 0~120VDC	控制方式 LD: 4-15 VDC HD: 15-32 VDC	负载电流 10:10Amp 20:20Amp 40:40Amp 50:50Amp	客户代码

可选型号

控制方式	负载电压	10A	20A	40A	50A
LD:4-15VDC	30VDC				KSJB30LD50
	60VDC				KSJB60LD50
	100VDC		KSJB100LD20	KSJB100LD40	
	200VDC	KSJB200LD10			
HD:15-32VDC	30VDC				KSJB30HD50
	60VDC				KSJB60HD50
	100VDC		KSJB100HD20	KSJB100HD40	
	200VDC	KSJB200HD10			

技术参数

输入参数 (Ta=25°C)		
控制电压范围	LD	4-15VDC
	HD	15-32VDC
确保导通电压	LD	4VDC
	HD	15VDC
确保关断电压		2VDC
最大输入电流	LD	25mA@15VDC
	HD	25mA@32VDC
最大反向电压	LD	15VDC
	HD	32VDC

输出参数 (Ta=25°C)					
规格型号	KSJB30...50	KSJB60...50	KSJ100...20	KSJB100...40	KSJB200...10
晶体管电压 (VDC)	55	100	150	150	250
负载电压范围 (VDC)	0~24	0~48	0~75	0~75	0~120
TVS击穿电压范围 (V)	371~41	64.6~71.4	105~116	105~116	190~210
最大负载电流 (A)	50	50	20	40	10
最大浪涌电流 (Apk,@10ms)	150	150	60	120	30
最大导通电阻 (mΩ)	4.2	12	6.2	6.2	60
最大断态漏电流 (mA)				0.1	
最小负载电流 (mA)	2				
最大导通时间 (ms)	0.3				
最大关断时间 (ms)	0.3				

其它参数 (Ta=25°C)		
介质耐压 (50/60Hz)	输入/输出	2500Vrms
	输入,输出/底板	2500Vrms
绝缘电阻 (@500VDC)	1000MΩ	
工作温度范围	-30°C~+80°C	
储存温度范围	-30°C~+100°C	
重量 (典型值)	150g	

### 应用场合

适用于直流加热, 直流电源, 直流阀, 直流马达, 医疗设备等。

### 外形尺寸

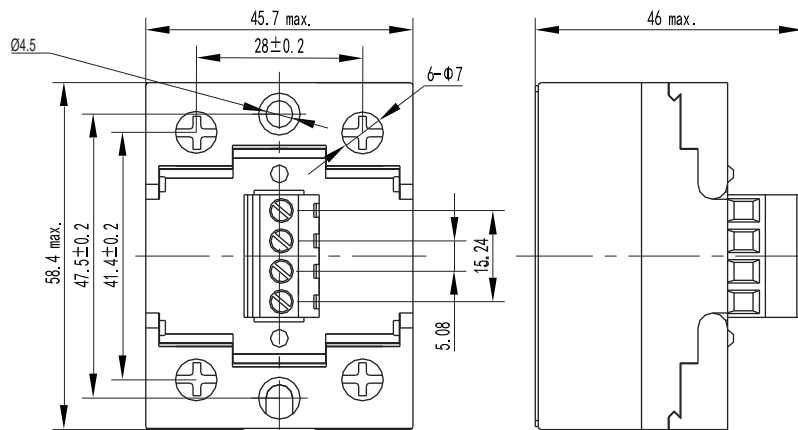

接线图

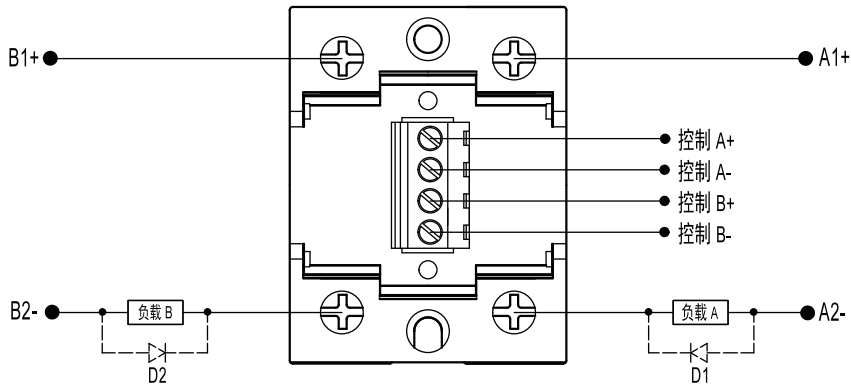

当使用感性负载时必须加抑制电路，  
如图负载两端反并联续流二极管D1  
D1: 快速恢复二极管

温度曲线

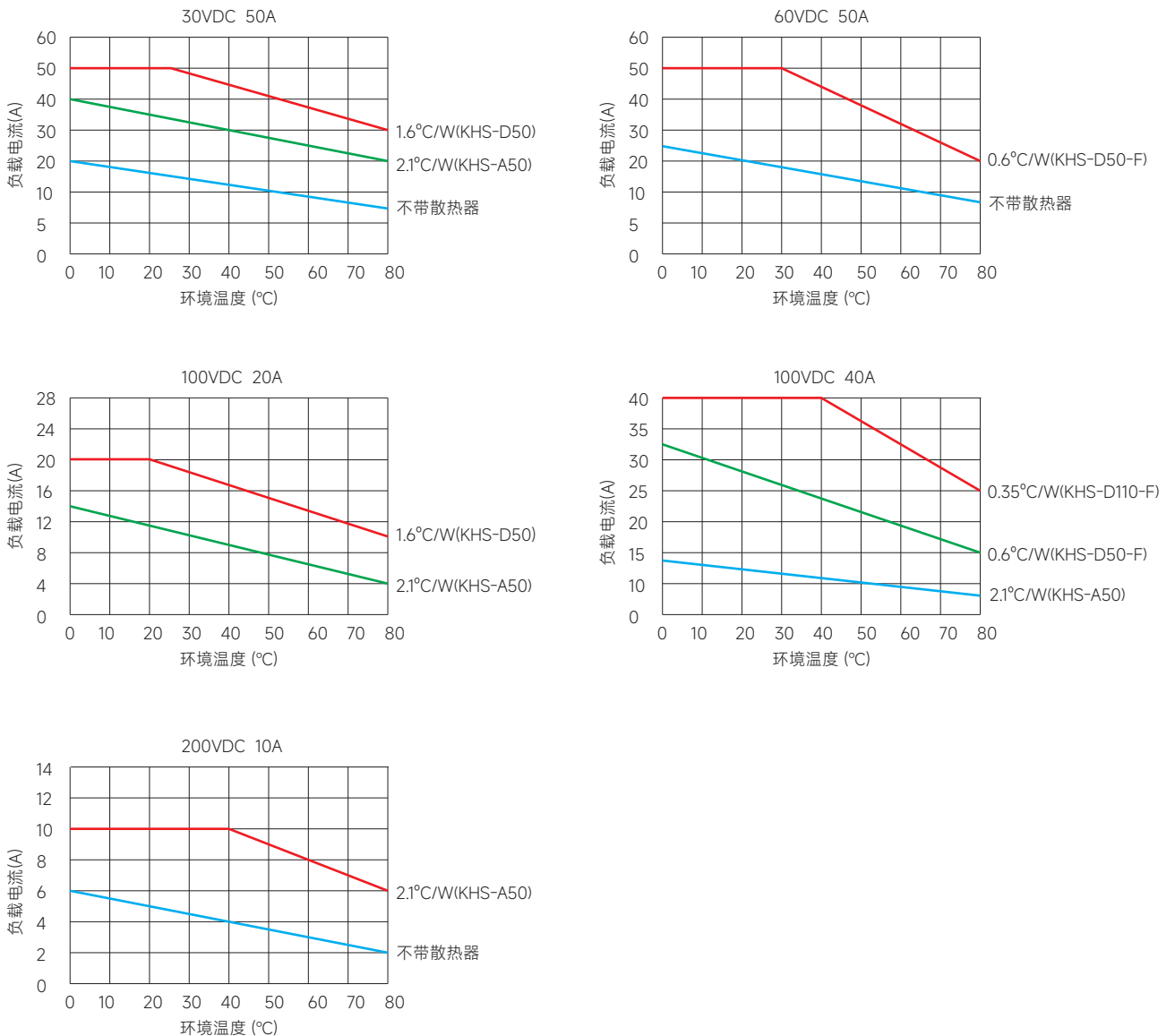

以上温度曲线配置散热器型号如下：

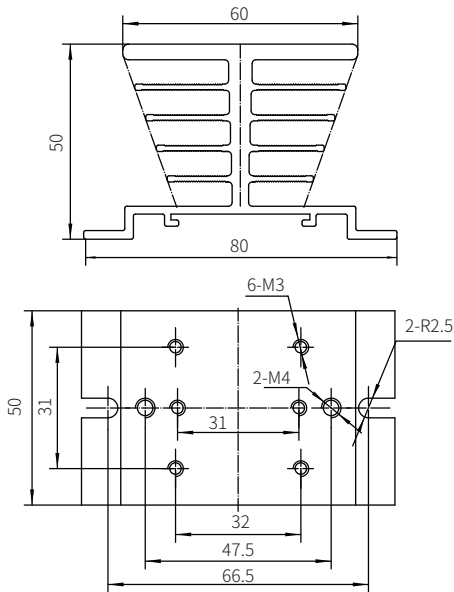

KHS-A50

(注：建议安装孔尺寸为68mm)

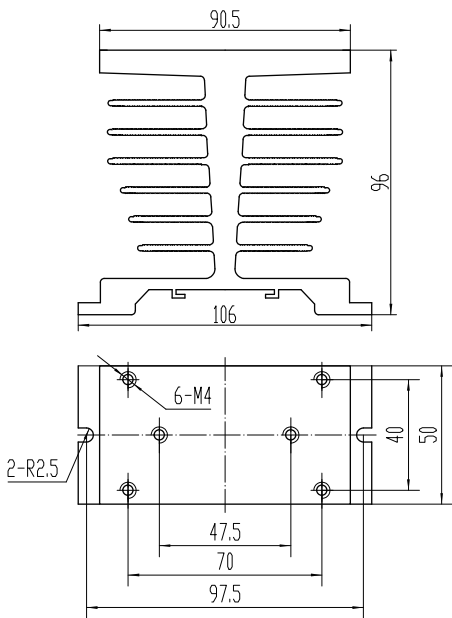

KHS-D50

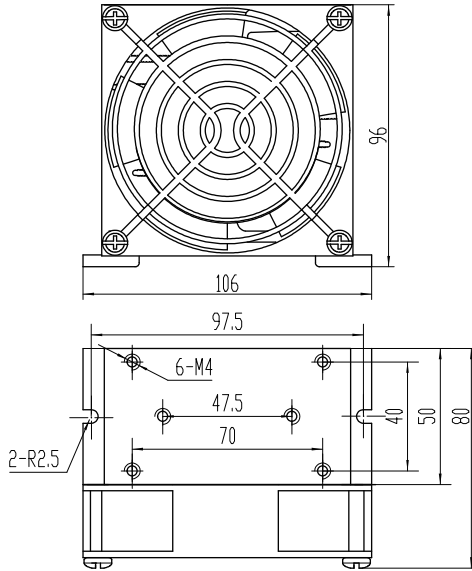

KHS-D50-F

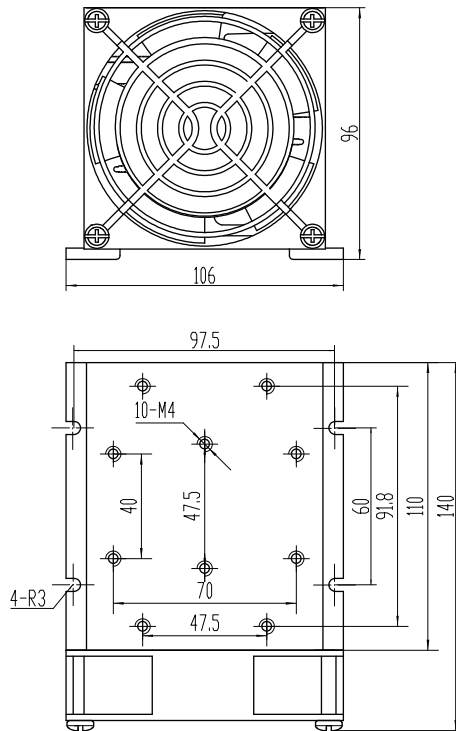

KHS-D110-F

### 注意事项

1. 继电器工作产生的热量需通过底板散出，需确保继电器底板与散热器接触紧密、安装牢靠，且接触面需加导热垫片或涂覆导热硅脂。
2. 继电器端子应确保接线牢固，接线松弛会导致产品异常发热，损坏产品。M3端子的推荐安装扭矩为 (0.2~0.5) N·m，M4端子的推荐安装扭矩为 (0.98~1.37) N·m。
3. 产品工作的环境温度较高时，请参照温度曲线降额使用。
4. 容性负载在导通瞬间会产生极高的浪涌电流，有可能会造成导致固体继电器因过大的浪涌电流而损坏。因此，如负载是容性负载，或负载有并联大电容，强烈建议在负载回路中串联NTC对浪涌电流进行抑制，以免损坏产品。

### ! 安全警告

1. 使用过程中产品会发热，请在冷却后再触摸。
2. 安装或使用本产品前，请确保断开所有电源。
3. 请检查所有连接是否妥当后再打开电源。